

Manometr z rurką Bourdona, stop miedzi

Obudowa ze stali nierdzewnej, z płynnym wypełnieniem

Model 113.53, NS 40 [1 ½"], 80 [3"] i 100 [4"]

Karta katalogowa WIKA PM 01.08



Dodatkowe aprobaty,
patrz strona 6

Zastosowanie

- Do pomiarów w miejscach o wysokim ciśnieniu dynamicznym i wibracjach
- Do mediów gazowych i ciekłych, które nie są bardzo lepkie lub krystalizujące i nie atakują części ze stopów miedzi.
- Pompy i sprężarki
- Hydraulika

Specjalne właściwości

- Odporność na wibracje i wstrząsy
- Solidna konstrukcja



Model 113.53.100, dolne mocowanie

Konfigurator



Opis

Wypełniony cieczą model 113.53 mechanicznego manometru z rurką Bourdona składa się z obudowy ze stali nierdzewnej i części zwilżanych wykonanych ze stopu miedzi.

WIKA produkuje i certyfikuje manometry zgodnie z normami EN 837-1 i ASME B40.100. Urządzenie to posiada zabezpieczenie przed wydmuchiowaniem. W przypadku awarii może tamtędy wydostać się nadciśnienie.

Element nacisku i ruch są skutecznie tłumione dzięki wypełnieniu obudowy. Dlatego przyrządy te są szczególnie odpowiednie do pomiaru miejsc o dużych obciążeniach dynamicznych, takich jak szybkie cykle obciążenia lub wibracje.

Oprawy modelu 113.53 są dostępne w rozmiarach nominalnych 40[1 ½"], 80 [3"] i 100 [4"] i spełniają zabezpieczenie IP65. Dzięki dokładności klasy 2.5 manometr ten nadaje się do szerokiego zakresu zastosowań w przemyśle.

Do montażu w panelach sterowania manometry z przyłączem procesowym montowanym z tyłu mogą być wyposażone w kołnierz montażowy lub trójkątny pierścień profilowany i wspornik montażowy.

Specyfikacje

Podstawowe informacje		
Standard	<ul style="list-style-type: none"> ■ EN 837-1 ■ ASME B40.100 <p>→ Informacje dotyczące "wyboru, montażu, obsługi i eksploatacji manometrów" – patrz informacja techniczna IN 00.05.</p>	
Rozmiar nominalny (NS)	<ul style="list-style-type: none"> ■ Ø 40 mm [1 ½"] ■ Ø 80 mm [3"] ■ Ø 100 mm [4"] 	
Położenie przyłącza	<ul style="list-style-type: none"> ■ Montaż dolny (promieniowy) ■ Środkowe mocowanie tylne 	
Okno	Poliwęglan	
Obudowa		
Konstrukcja	NS 40 [1 ½"]	Poziom bezpieczeństwa "S2" wg EN 837-1: z odpowietznikiem
	NS 80 [3"], 100 [4"]	Poziom bezpieczeństwa "S1" wg EN 837-1: z odpowietznikiem Przy zakresach wskazań ≤ 0 ... 16 bar [≤ 0 ... 200 psi], zatyczka napełnienia może być odpowietrzana i ponownie uszczelniana w celu wyrównania ciśnienia wewnętrznego
Materiał	Stal nierdzewna, naturalne wykończenie	
Pierścień	Crimp ring, stainless steel	
Montaż	<ul style="list-style-type: none"> ■ Bez ■ Kołnierz do montażu panelowego, stal nierdzewna ¹⁾ ■ Pierścień o profilu trójkątnym z uchwytem mocującym, stal nierdzewna ■ Kołnierz do montażu powierzchniowego, stal nierdzewna ¹⁾ 	
Wypełnienie obudowy	<ul style="list-style-type: none"> ■ Gliceryna ²⁾ ■ Olej silikonowy 	
Mechanizm	Stop miedzi	

1) Niedostępne dla rozmiaru nominalnego 40 [1 ½"]

2) W przypadku niskich zakresów wskazań napełnienie oprawy stanowi mieszanina gliceryny i wody

Element pomiarowy	
Typ elementu pomiarowego	Rurka Bourdona, typ C lub spiralny
Materiał	Stop miedzi
Szczelność	Współczynnik wycieków: <math> < 5 \cdot 10^{-3}</math> mbar l/s

Specyfikacje dokładności		
Klasa dokładności		
NS 40 [1 ½"]	EN 837-1	Klasa 2.5
	ASME B40.100	±3 % ±2 % ±3 % rozpiętości pomiarowej (stopień A)
NS 80 [3"], 100 [4"]	EN 837-1	<ul style="list-style-type: none"> ■ Klasa 2.5 ■ Klasa 1.6
	ASME B40.100	<ul style="list-style-type: none"> ■ ±3 % ±2 % ±3 % rozpiętości pomiarowej (stopień A) ■ ±2 % ±1 % ±2 % rozpiętości pomiarowej (stopień A)
Błąd temperaturowy	W przypadku odchyłki od warunków referencyjnych w systemie pomiarowym: ≤ ±0,4 % na 10 °C [≤ ±0,4 % na 18 °F] pełnej wartości skali	
Warunki referencyjne		
Temperatura otoczenia	+20 °C [68 °F]	

Zakresy pomiarowe

bar	
0 ... 1	0 ... 60
0 ... 1,6	0 ... 100
0 ... 2,5	0 ... 160
0 ... 4	0 ... 200
0 ... 6	0 ... 250
0 ... 10	0 ... 315
0 ... 16	0 ... 400
0 ... 25	0 ... 600
0 ... 40	-

kg/cm ²	
0 ... 1	0 ... 60
0 ... 1,6	0 ... 100
0 ... 2,5	0 ... 160
0 ... 4	0 ... 200
0 ... 6	0 ... 250
0 ... 10	0 ... 315
0 ... 16	0 ... 400
0 ... 25	0 ... 600
0 ... 40	-

kPa	
0 ... 100	0 ... 6000
0 ... 200	0 ... 8000
0 ... 250	0 ... 10000
0 ... 400	0 ... 16000
0 ... 600	0 ... 20000
0 ... 800	0 ... 25000
0 ... 1000	0 ... 31500
0 ... 1600	0 ... 40000
0 ... 2500	0 ... 60000
0 ... 4000	-

MPa	
0 ... 0,1	0 ... 6
0 ... 0,16	0 ... 10
0 ... 0,25	0 ... 16
0 ... 0,4	0 ... 20
0 ... 0,6	0 ... 25
0 ... 1	0 ... 31,5
0 ... 1,6	0 ... 40
0 ... 2,5	0 ... 60
0 ... 4	-

psi	
0 ... 15	0 ... 600
0 ... 30	0 ... 800
0 ... 60	0 ... 1000
0 ... 100	0 ... 1500
0 ... 150	0 ... 2000
0 ... 160	0 ... 3000
0 ... 200	0 ... 4000
0 ... 300	0 ... 5000
0 ... 400	0 ... 6000
0 ... 500	0 ... 7500

Zakresy podciśnienia i skali zespolonej

bar	
-1 ... 0	-1 ... +9
-1 ... +0,6	-1 ... +15
-1 ... +1,5	-1 ... +24
-1 ... +3	-1 ... +30
-1 ... +5	-1 ... +40

kg/cm ²	
-1 ... 0	-1 ... +5
-1 ... +0,6	-1 ... +9
-1 ... +1	-1 ... +15
-1 ... +1,5	-1 ... +24
-1 ... +3	-1 ... +30

kPa	
-100 ... 0	-100 ... +500
-100 ... +60	-100 ... +900
-100 ... +100	-100 ... +1500
-100 ... +150	-100 ... +2400
-100 ... +300	-100 ... +3000

MPa	
-0,1 ... 0	-0,1 ... +0,5
-0,1 ... +0,06	-0,1 ... +0,9
-0,1 ... +0,15	-0,1 ... +1,5
-0,1 ... +0,3	-0,1 ... +2,4

psi	
-30 inHg ... 0	-30 inHg ... +15

Dodatkowe informacje: zakresy skali	
Specjalne zakresy skali	Inne zakresy skali na zapytanie
Jednostka	<ul style="list-style-type: none"> ■ bar ■ psi ■ kg/cm² ■ kPa ■ MPa
Podzielnia	
Kolor skali	Czarny
Materiał	Aluminium
Skala specjalna	Inne skale lub specjalne tarcze wskaźnikowe, np. z czerwonym wskaźnikiem, łukami lub sektorami kołowymi, na zapytanie
Wskaźówka	
Wskaźnik przyrządu	Tworzywo sztuczne, czarna
Stoper wskaźówkowy	<ul style="list-style-type: none"> ■ Bez ■ W punkcie zerowym

Przyłącze procesowe	
Standard	<ul style="list-style-type: none"> ■ EN 837-1 ■ ISO 7 ■ ANSI/B1.20.1
Rozmiar	
EN 837-1	<ul style="list-style-type: none"> ■ G 1/8 B, gwint zewnętrzny (męski) ■ G 1/4 B, gwint zewnętrzny (męski) ■ G 1/2 B, gwint zewnętrzny (męski) ■ M10 x 1, gwint zewnętrzny (męski) ■ M12 x 1,5, gwint zewnętrzny (męski) ■ M20 x 1,5, gwint zewnętrzny (męski)
ISO 7	<ul style="list-style-type: none"> ■ R 1/8, gwint zewnętrzny (męski) ■ R 1/4, gwint zewnętrzny (męski) ■ R 1/2, gwint zewnętrzny (męski)
ANSI/B1.20.1	<ul style="list-style-type: none"> ■ 1/8 NPT, gwint zewnętrzny (męski) ■ 1/4 NPT, zwój gwintu zewnętrznego ■ 1/2 NPT, gwint zewnętrzny (męski)
Dławik	<ul style="list-style-type: none"> ■ Bez ■ Ø 0,5 mm [0,02"], stop miedzi ■ Ø 0,3 mm [0,012"], stop miedzi
Materiał (części zwilżanych)	
Przyłącze procesowe	Stop miedzi
Z rurką Bourdona	Stop miedzi

→ Inne przyłącza procesowe na zapytanie

Warunki pracy	
Temperatura medium	
Przyrządy wypełnione gliceryną	-20 ... +100 °C [-4 ... +212 °F]
Przyrządy wypełnione olejem silikonowym	-40 ... +100 °C [-40 ... +212 °F]
Temperatura otoczenia	
Przyrządy wypełnione gliceryną	-20 ... +60 °C [-4 ... +140 °F]
Przyrządy wypełnione olejem silikonowym	-40 ... +60 °C [-40 ... +140 °F]
Ograniczenie ciśnienia	
Stałe	3/4 x pełna wartość skali
Zmienne	2/3 x pełna wartość skali
Krótkotrwałe	Pełna wartość skali
Stopień ochrony wg IEC/EN 60529	IP65

Atesty

Logo	Opis	Region
	Deklaracja zgodności UE Dyrektywa w sprawie urządzeń ciśnieniowych PS > 200 bar, moduł A, akcesoria ciśnieniowe	Unia Europejska
-	CRN Bezpieczeństwo (np. bezpieczeństwo elektr., nadciśnienie, ...)	Kanada

Opcjonalne atesty

Logo	Opis	Region
	PAC Kazachstan Technologia meteorologiczna / pomiarowa	Kazachstan
-	PAC Ukraina Technologia meteorologiczna / pomiarowa	Ukraina
	PAC Uzbekistan Technologia meteorologiczna / pomiarowa	Uzbekistan
-	PAC Chiny Technologia meteorologiczna / pomiarowa	Chiny

Deklaracja producenta

Logo	Opis
-	Dyrektywa o urządzeniach ciśnieniowych (PED) dla maksymalnie dopuszczalnego ciśnienia PS ≤ 200 bar
-	Części zwilżane dopuszczone do kontaktu z wodą pitną zgodnie z inicjatywą europejską 4MS

Certyfikaty

Certyfikaty	
Certyfikaty	<ul style="list-style-type: none"> ■ 2.2 Raport z badań wg EN 10204 (np. najnowocześniejsza technologia produkcji, wskazanie dokładności) ■ 3.1 Certyfikat inspekcji wg EN 10204 (np. wskazanie dokładności) ■ Certyfikat kalibracji PCA, identyfikowalny i akredytowany zgodnie z normą ISO/IEC 17025 ■ Na życzenie certyfikat kalibracji wykonany przez krajową jednostkę notyfikowaną, identyfikowalny i akredytowany zgodnie z normą ISO/IEC 17025
Zalecany okres kalibracji	1 rok (zależnie od warunków eksploatacji)

→ Atesty i certyfikaty – patrz strona internetowa

Wymiary w mm [cal]

Rozmiar nominalny 40 [1 ½"], montaż dolny (radialny)

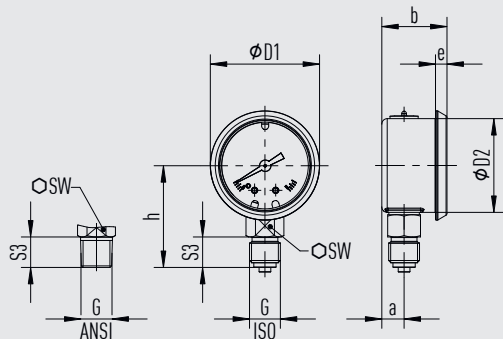

31062245.02

NS	Waga
NS 40 [1 ½"]	0,1 kg [0,22 lb]

Przyłącze procesowe z gwintem wg EN 837-1

NS	G	Wymiary w mm [cal]							
		h ±1 [0,04]	S3	a	b ±0,5 [0,02]	e	D1	D2	SW
40 [1 ½"]	G ½ B	40,5 [1,59]	10 [0,39]	9,5 [0,37]	28 [1,1]	5 [0,2]	47 [1,85]	40 [1,57]	14 [0,55]
	G ¼ B	43,5 [1,71]	13 [0,51]	9,5 [0,37]	28 [1,1]	5 [0,2]	47 [1,85]	40 [1,57]	14 [0,55]
	M10 x 1	41,5 [1,63]	11 [0,43]	9,5 [0,37]	28 [1,1]	5 [0,2]	47 [1,85]	40 [1,57]	14 [0,55]

Przyłącze procesowe z gwintem wg ISO 7

NS	G	Wymiary w mm [cal]							
		h ±1 [0,04]	S3	a	b ±0,5 [0,02]	e	D1	D2	SW
40 [1 ½"]	R ½	40,5 [1,59]	10 [0,39]	9,5 [0,37]	28 [1,1]	5 [0,2]	47 [1,85]	40 [1,57]	14 [0,55]
	R ¼	43,5 [1,71]	13 [0,51]	9,5 [0,37]	28 [1,1]	5 [0,2]	47 [1,85]	40 [1,57]	14 [0,55]

Przyłącze procesowe z gwintem wg ANSI/B1.20.1

NS	G	Wymiary w mm [cal]							
		h ±1 [0,04]	S3	a	b ±0,5 [0,02]	e	D1	D2	SW
40 [1 ½"]	½ NPT	40,5 [1,59]	10 [0,39]	9,5 [0,37]	28 [1,1]	5 [0,2]	47 [1,85]	40 [1,57]	14 [0,55]
	¼ NPT	43,5 [1,71]	13 [0,51]	9,5 [0,37]	28 [1,1]	5 [0,2]	47 [1,85]	40 [1,57]	14 [0,55]

NS 80 [3"], montaż dolny (promieniowy)

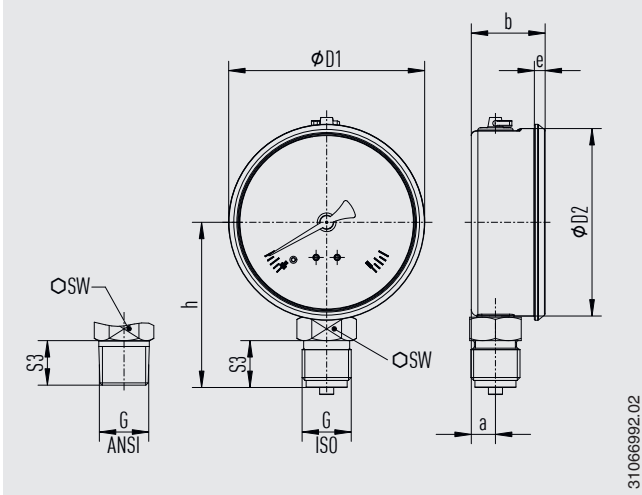

NS	Waga
NS 80 [3"]	0,3 kg [0,66 lb]

Przyłącze procesowe z gwintem wg EN 837-1

NS	G	Wymiary w mm [cal]							
		h ±1 [0,04]	S3	a	b ±0,5 [0,02]	e	D1	D2	SW
80 [3"]	G ¼ B	67,5 [2,66]	17 [0,67]	10,5 [0,41]	31,5 [1,24]	4,5 [0,18]	83,5 [3,29]	80 [3,15]	22 [0,87]
	G ½ B	70,5 [2,78]	20 [0,79]	10,5 [0,41]	31,5 [1,24]	4,5 [0,18]	83,5 [3,29]	80 [3,15]	22 [0,87]
	M20 x 1,5	70,5 [2,78]	20 [0,79]	10,5 [0,41]	31,5 [1,24]	4,5 [0,18]	83,5 [3,29]	80 [3,15]	22 [0,87]

Przyłącze procesowe z gwintem wg ISO 7

NS	G	Wymiary w mm [cal]							
		h ±1 [0,04]	S3	a	b ±0,5 [0,02]	e	D1	D2	SW
80 [3"]	R ¼	67,5 [2,66]	17 [0,67]	10,5 [0,41]	31,5 [1,24]	4,5 [0,18]	83,5 [3,29]	80 [3,15]	22 [0,87]
	R ½	69,5 [2,74]	19 [0,75]	10,5 [0,41]	31,5 [1,24]	4,5 [0,18]	83,5 [3,29]	80 [3,15]	22 [0,87]

Przyłącze procesowe z gwintem wg ANSI/B1.20.1

NS	G	Wymiary w mm [cal]							
		h ±1 [0,04]	S3	a	b ±0,5 [0,02]	e	D1	D2	SW
80 [3"]	¼ NPT	67,5 [2,66]	17 [0,67]	10,5 [0,41]	31,5 [1,24]	4,5 [0,18]	83,5 [3,29]	80 [3,15]	22 [0,87]
	½ NPT	69,5 [2,74]	19 [0,75]	10,5 [0,41]	31,5 [1,24]	4,5 [0,18]	83,5 [3,29]	80 [3,15]	22 [0,87]

NS 100 [4"], montaż dolny (promieniowy)

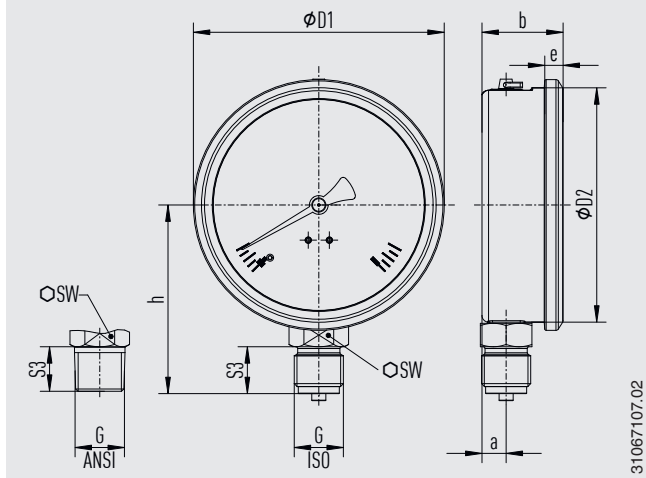

NS	Waga
NS 100 [4"]	0,5 kg [1,1 lb]

Przyłącze procesowe z gwintem wg EN 837-1

NS	G	Wymiary w mm [cal]							
		$h \pm 1 [0,04]$	S3	a	$b \pm 0,5 [0,02]$	e	D1	D2	SW
100 [4"]	G ¼ B	77,5 [3,05]	17 [0,67]	10,5 [0,41]	34,5 [1,36]	8 [0,31]	107 [4,21]	100 [3,94]	22 [0,87]
	G ½ B	80,5 [3,17]	20 [0,79]	10,5 [0,41]	34,5 [1,36]	8 [0,31]	107 [4,21]	100 [3,94]	22 [0,87]
	M20 x 1,5	80,5 [3,17]	20 [0,79]	10,5 [0,41]	34,5 [1,36]	8 [0,31]	107 [4,21]	100 [3,94]	22 [0,87]

Przyłącze procesowe z gwintem wg ISO 7

NS	G	Wymiary w mm [cal]							
		$h \pm 1 [0,04]$	S3	a	$b \pm 0,5 [0,02]$	e	D1	D2	SW
100 [4"]	R ¼	77,5 [3,05]	17 [0,67]	10,5 [0,41]	34,5 [1,36]	8 [0,31]	107 [4,21]	100 [3,94]	22 [0,87]
	R ½	79,5 [3,13]	19 [0,75]	10,5 [0,41]	34,5 [1,36]	8 [0,31]	107 [4,21]	100 [3,94]	22 [0,87]

Przyłącze procesowe z gwintem wg ANSI/B1.20.1

NS	G	Wymiary w mm [cal]							
		$h \pm 1 [0,04]$	S3	a	$b \pm 0,5 [0,02]$	e	D1	D2	SW
100 [4"]	¼ NPT	77,5 [3,05]	17 [0,67]	10,5 [0,41]	34,5 [1,36]	8 [0,31]	107 [4,21]	100 [3,94]	22 [0,87]
	½ NPT	79,5 [3,13]	19 [0,75]	10,5 [0,41]	34,5 [1,36]	8 [0,31]	107 [4,21]	100 [3,94]	22 [0,87]

**Rozmiar nominalny 40 [1 ½"],
mocowanietylne wycentrowane**

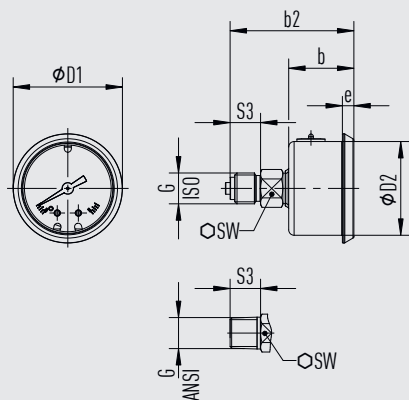

31062288.02

NS	Waga
NS 40 [1 ½"]	0,1 kg [0,22 lb]

Przyłącze procesowe z gwintem wg EN 837-1

NS	G	Wymiary w mm [cal]						
		b2 ±1 [0,04]	b ±0,5 [0,02]	e	S3	D1	D2	SW
40 [1 ½"]	G ½ B	50 [1,97]	28 [1,1]	5 [0,19]	10 [0,39]	47 [1,85]	40 [1,57]	14 [0,55]
	G ¼ B	53 [2,08]	28 [1,1]	5 [0,19]	13 [0,51]	47 [1,85]	40 [1,57]	14 [0,55]
	M10 x 1	51 [2,01]	28 [1,1]	5 [0,19]	11 [0,43]	47 [1,85]	40 [1,57]	14 [0,55]

Przyłącze procesowe z gwintem wg ISO 7

NS	G	Wymiary w mm [cal]						
		b2 ±1 [0,04]	b ±0,5 [0,02]	e	S3	D1	D2	SW
40 [1 ½"]	R ½	50 [1,97]	28 [1,1]	5 [0,19]	10 [0,39]	47 [1,85]	40 [1,57]	14 [0,55]
	R ¼	53 [2,08]	28 [1,1]	5 [0,19]	13 [0,51]	47 [1,85]	40 [1,57]	14 [0,55]

Przyłącze procesowe z gwintem wg ANSI/B1.20.1

NS	G	Wymiary w mm [cal]						
		b2 ±1 [0,04]	b ±0,5 [0,02]	e	S3	D1	D2	SW
40 [1 ½"]	½ NPT	50 [1,97]	28 [1,1]	5 [0,19]	10 [0,39]	47 [1,85]	40 [1,57]	14 [0,55]
	¼ NPT	53 [2,08]	28 [1,1]	5 [0,19]	13 [0,51]	47 [1,85]	40 [1,57]	14 [0,55]

**Rozmiar nominalny 80 [3"],
mocowanietylne wycentrowane**

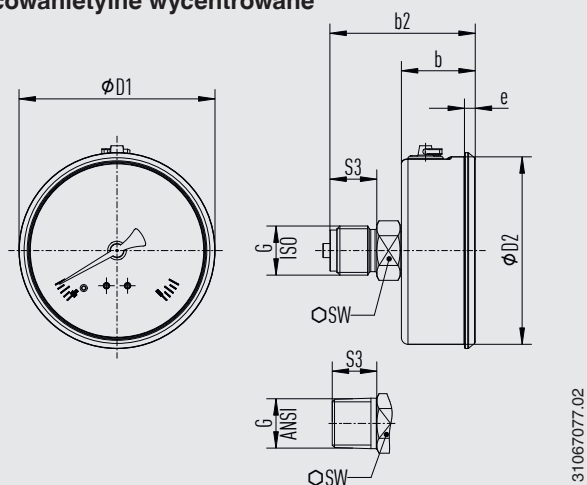

NS	Waga
NS 80 [3"]	0,3 kg [0,66 lb]

Przyłącze procesowe z gwintem wg EN 837-1

NS	G	Wymiary w mm [cal]						
		$b2 \pm 1$ [0,04]	$b \pm 0,5$ [0,02]	e	S3	D1	D2	SW
80 [3"]	G ¼ B	59 [2,32]	31,5 [1,24]	4,5 [0,18]	17 [0,67]	83,5 [3,29]	80 [3,15]	22 [0,87]
	G ½ B	62 [2,44]	31,5 [1,24]	4,5 [0,18]	20 [0,79]	83,5 [3,29]	80 [3,15]	22 [0,87]
	M20 x 1,5	62 [2,44]	31,5 [1,24]	4,5 [0,18]	20 [0,79]	83,5 [3,29]	80 [3,15]	22 [0,87]

Przyłącze procesowe z gwintem wg ISO 7

NS	G	Wymiary w mm [cal]						
		$b2 \pm 1$ [0,04]	$b \pm 0,5$ [0,02]	e	S3	D1	D2	SW
80 [3"]	R ¼	59 [2,32]	31,5 [1,24]	4,5 [0,18]	17 [0,67]	83,5 [3,29]	80 [3,15]	22 [0,87]
	R ½	61 [2,4]	31,5 [1,24]	4,5 [0,18]	19 [0,75]	83,5 [3,29]	80 [3,15]	22 [0,87]

Przyłącze procesowe z gwintem wg ANSI/B1.20.1

NS	G	Wymiary w mm [cal]						
		$b2 \pm 1$ [0,04]	$b \pm 0,5$ [0,02]	e	S3	D1	D2	SW
80 [3"]	¼ NPT	59 [2,32]	31,5 [1,24]	4,5 [0,18]	17 [0,67]	83,5 [3,29]	80 [3,15]	22 [0,87]
	½ NPT	61 [2,4]	31,5 [1,24]	4,5 [0,18]	19 [0,75]	83,5 [3,29]	80 [3,15]	22 [0,87]

**Rozmiar nominalny NS 100 [4"],
mocowanietylne wycentrowane**

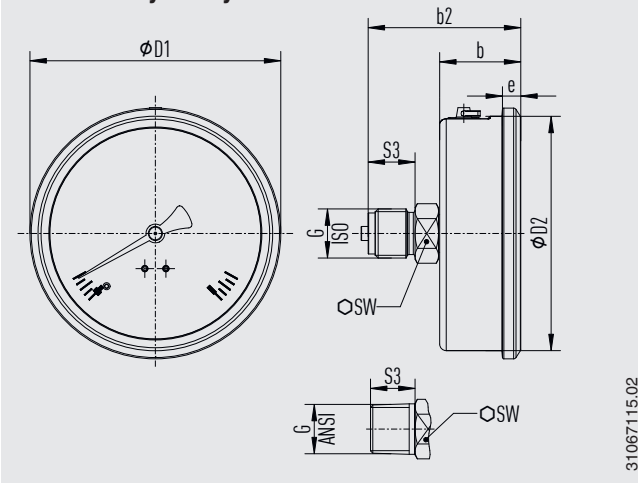

31067115.02

NS	Waga
NS 100 [4"]	0,5 kg [1,1 lb]

Przyłącze procesowe z gwintem wg EN 837-1

NS	G	Wymiary w mm [cal]						
		b2 ±1 [0,04]	b ±0,5 [0,02]	e	S3	D1	D2	SW
100 [4"]	G ¼ B	62 [2,44]	34,5 [1,36]	8 [0,31]	17 [0,67]	107 [4,21]	100 [3,94]	22 [0,87]
	G ½ B	65 [2,56]	34,5 [1,36]	8 [0,31]	20 [0,79]	107 [4,21]	100 [3,94]	22 [0,87]
	M20 x 1,5	65 [2,56]	34,5 [1,36]	8 [0,31]	20 [0,79]	107 [4,21]	100 [3,94]	22 [0,87]







Przyłącze procesowe z gwintem wg ISO 7

NS	G	Wymiary w mm [cal]						
		b2 ±1 [0,04]	b ±0,5 [0,02]	e	S3	D1	D2	SW
100 [4"]	R ¼	62 [2,44]	34,5 [1,36]	8 [0,31]	17 [0,67]	107 [4,21]	100 [3,94]	22 [0,87]
	R ½	64 [2,52]	34,5 [1,36]	8 [0,31]	19 [0,75]	107 [4,21]	100 [3,94]	22 [0,87]

Przyłącze procesowe z gwintem wg ANSI/B1.20.1

NS	G	Wymiary w mm [cal]						
		b2 ±1 [0,04]	b ±0,5 [0,02]	e	S3	D1	D2	SW
100 [4"]	¼ NPT	62 [2,44]	34,5 [1,36]	8 [0,31]	17 [0,67]	107 [4,21]	100 [3,94]	22 [0,87]
	½ NPT	64 [2,52]	34,5 [1,36]	8 [0,31]	19 [0,75]	107 [4,21]	100 [3,94]	22 [0,87]

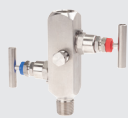
Akcesoria i części zamienne

Model	Opis	
	910.33	Zestaw naklejek do czerwonych i zielonych łuków → Patrz karta katalogowa AC 08.03
	Numer zamówienia NG 100 [4"]	14238945
	910.17	Uszczelki → Patrz karta katalogowa AC 09.08
	910.15	Rurka syfonowa → Patrz karta katalogowa AC 09.06
	910.13	Wyłącznik nadciśnieniowy → Patrz karta katalogowa AC 09.04
	IV1	Zawór iglicowy i iglicowy wieloportowy → patrz karta katalogowa AC 09.22
	IV2	Zawór blokujący i odpowietrzający → Patrz karta katalogowa AC 09.19
	IVM	Kołnierz pojedynczy, wersja procesowa i przyrządowa → Patrz karta katalogowa AC 09.17
	BV	Zawór kulowy, wersja procesowa i przyrządowa → Patrz karta katalogowa AC 09.28

Informacje dotyczące zamawiania

Model / Rozmiar nominalny / Zakres skali / Przyłącze
procesowe / Lokalizacja przyłącza / Opcje

Konfigurator



© 09/2008 WIKA Alexander Wiegand SE & Co. KG, wszystkie prawa zastrzeżone.
Specyfikacje i wymiary podane w niniejszej karcie przedstawiają stan konstrukcyjny aktualny w momencie wydruku.
Istnieje możliwość wprowadzenia modyfikacji i zmian specyfikacji materiałowej bez wcześniejszego powiadomienia.



WIKAL Polska spółka z ograniczoną odpowiedzialnością sp. k.

Ul. Łęgska 29/35
87-800 Włocławek
Tel. +48 54 230110-0
info@wikapolska.pl
www.wikapolska.pl